

Министерство науки и высшего образования Российской Федерации  
Федеральное государственное автономное образовательное учреждение  
высшего образования



**Пермский национальный исследовательский  
политехнический университет**

**УТВЕРЖДАЮ**

Проректор по образовательной  
деятельности

 А.Б. Петроченков

« 29 » мая 20 23 г.

### **РАБОЧАЯ ПРОГРАММА ДИСЦИПЛИНЫ**

**Дисциплина:** Основы управленческой деятельности  
(наименование)

**Форма обучения:** очная  
(очная/очно-заочная/заочная)

**Уровень высшего образования:** специалитет  
(бакалавриат/специалитет/магистратура)

**Общая трудоёмкость:** 108 (3)  
(часы (ЗЕ))

**Направление подготовки:** 10.05.03 Информационная безопасность  
автоматизированных систем  
(код и наименование направления)

**Направленность:** Безопасность открытых информационных систем (СУОС)  
(наименование образовательной программы)

## 1. Общие положения

### 1.1. Цели и задачи дисциплины

Цель - освоение знаний науки и основ практики управления, подходов к управлению организациями в условиях жесткой конкуренции.

Задачи:

- изучить функции управления, цели и стратегии развития организации, методов управления, процесса принятия управленческого решения, роль человека в управлении, отношения руководителя и подчиненных, вопросы мотивации персонала, организационной культуры, управленческих конфликтов и контроля в управлении;
- формирование умения принимать управленческие решения, умения анализировать ситуацию в организации для построения стратегии развития и выхода из кризисных ситуаций;
- получение навыков планирования деятельности с учётом ресурсов организации.

### 1.2. Изучаемые объекты дисциплины

- управленческие решения и функции управления;
- цели и стратегии развития организации;
- психологические аспекты построения правильного управления в организации.

### 1.3. Входные требования

Не предусмотрены

## 2. Планируемые результаты обучения по дисциплине

Компетенция	Индекс индикатора	Планируемые результаты обучения по дисциплине (знать, уметь, владеть)	Индикатор достижения компетенции, с которым соотнесены планируемые результаты обучения	Средства оценки
ПКО-2	ИД-1ПКО-2	Знает принципы организации управленческой деятельности, направленной на безопасное функционирование организации	Знает принципы формирования политики информационной безопасности в автоматизированных системах	Отчёт по практическому занятию
ПКО-2	ИД-2ПКО-2	Умеет формировать политики информационной безопасности, позволяющие регламентировать управленческие воздействия	Умеет создавать, удалять и изменять учетные записи пользователей автоматизированной системы, устанавливать и настраивать операционные системы, системы управления базами данных, компьютерные сети и программные системы с учетом требований по обеспечению защиты информации	Отчёт по практическому занятию

Компетенция	Индекс индикатора	Планируемые результаты обучения по дисциплине (знать, уметь, владеть)	Индикатор достижения компетенции, с которым соотнесены планируемые результаты обучения	Средства оценки
ПКО-2	ИД-3ПКО-2	Владеет навыками применения средств автоматизированного планирования деятельности предприятия направленные на поддержания уровня защищённости организации	Владеет навыками анализа событий, связанных с защитой информации в автоматизированных системах	Отчёт по практическому занятию

### 3. Объем и виды учебной работы

Вид учебной работы	Всего часов	Распределение по семестрам в часах	
		Номер семестра	
		3	
1. Проведение учебных занятий (включая проведение текущего контроля успеваемости) в форме:	54	54	
1.1. Контактная аудиторная работа, из них:			
- лекции (Л)	24	24	
- лабораторные работы (ЛР)			
- практические занятия, семинары и (или) другие виды занятий семинарского типа (ПЗ)	28	28	
- контроль самостоятельной работы (КСР)	2	2	
- контрольная работа			
1.2. Самостоятельная работа студентов (СРС)	54	54	
2. Промежуточная аттестация			
Экзамен			
Дифференцированный зачет			
Зачет	9	9	
Курсовой проект (КП)			
Курсовая работа (КР)			
Общая трудоемкость дисциплины	108	108	

### 4. Содержание дисциплины

Наименование разделов дисциплины с кратким содержанием	Объем аудиторных занятий по видам в часах			Объем внеаудиторных занятий по видам в часах
	Л	ЛР	ПЗ	
3-й семестр				
Управление: цели, задачи, стратегии	9	0	8	20
1. "Управление" в современном мире				
2. Организация				
3. Стратегии управления				
4. Современные подходы к управлению организацией				

Наименование разделов дисциплины с кратким содержанием	Объем аудиторных занятий по видам в часах			Объем внеаудиторных занятий по видам в часах
	Л	ЛР	ПЗ	СРС
Психология управления: коллектив, команда	9	0	12	20
1. Психология современного управления 2. Группа, команда, коллектив 3. Организация труда с учётом особенностей организации 4. Положительное и отрицательное влияния управленческих воздействий на примерах современного мира				
Выход из кризисных ситуаций	6	0	8	14
1. Кризисные ситуации управления 2. Прогнозирование работы организации 3. Особенности стратегии управления в кризисных ситуациях				
ИТОГО по 3-му семестру	24	0	28	54
ИТОГО по дисциплине	24	0	28	54

### Тематика примерных практических занятий

№ п.п.	Наименование темы практического (семинарского) занятия
1	Планирование управления организацией, разработка целей, задач и стратегий
2	Сетевой график
3	Компьютерные системы автоматизированного планирования управления организацией
4	Расчёт экономической составляющей управленческой деятельности
5	Управление в кризисных ситуациях (деловая игра "Озеро")

## 5. Организационно-педагогические условия

### 5.1. Образовательные технологии, используемые для формирования компетенций

Проведение лекционных занятий по дисциплине основывается на активном методе обучения, при котором учащиеся не пассивные слушатели, а активные участники занятия, отвечающие на вопросы преподавателя. Вопросы преподавателя нацелены на активизацию процессов усвоения материала, а также на развитие логического мышления. Преподаватель заранее намечает список вопросов, стимулирующих ассоциативное мышление и установление связей с ранее освоенным материалом.

Практические занятия проводятся на основе реализации метода обучения действием: определяются проблемные области, формируются группы. При проведении практических занятий преследуются следующие цели: применение знаний отдельных дисциплин и креативных методов для решения проблем и принятия решений; отработка у обучающихся навыков командной работы, межличностных коммуникаций и развитие лидерских качеств; закрепление основ теоретических знаний.

При проведении учебных занятий используются интерактивные лекции, групповые дискуссии, ролевые игры, тренинги и анализ ситуаций и имитационных моделей.

## 5.2. Методические указания для обучающихся по изучению дисциплины

При изучении дисциплины обучающимся целесообразно выполнять следующие рекомендации:

1. Изучение учебной дисциплины должно вестись систематически.
2. После изучения какого-либо раздела по учебнику или конспектным материалам рекомендуется по памяти воспроизвести основные термины, определения, понятия раздела.
3. Особое внимание следует уделить выполнению отчетов по практическим занятиям и индивидуальным комплексным заданиям на самостоятельную работу.
4. Вся тематика вопросов, изучаемых самостоятельно, задается на лекциях преподавателем. Им же даются источники (в первую очередь вновь изданные в периодической научной литературе) для более детального понимания вопросов, озвученных на лекции.

## 6. Перечень учебно-методического и информационного обеспечения для самостоятельной работы обучающихся по дисциплине

### 6.1. Печатная учебно-методическая литература

№ п/п	Библиографическое описание (автор, заглавие, вид издания, место, издательство, год издания, количество страниц)	Количество экземпляров в библиотеке
<b>1. Основная литература</b>		
1	Анисимов А. А. Менеджмент в сфере информационной безопасности : учебное пособие / А. А. Анисимов. - Москва: ИНТУИТ, БИНОМ. Лаб. знаний, 2010.	2
2	Балдин К. В. Управленческие решения : учебник для вузов / К. В. Балдин, С. Н. Воробьев, В. Б. Уткин. - Москва: Дашков и К, 2017.	6
3	Венделева М. А. Информационные технологии управления : учебное пособие для бакалавров / М. А. Венделева, Ю. В. Вертакова. - Москва: Юрайт, 2011.	1
4	Веснин В. Р. Менеджмент : учебник / В. Р. Веснин. - Москва: Проспект, 2020.	5
5	Государственная служба: организация управленческой деятельности : учебное пособие для вузов / В. И. Анненков [и др.]. - Москва: КНОРУС, 2011.	5
6	Шипунов В. Г. Основы управленческой деятельности : учебник для средних специальных учебных заведений / В. Г. Шипунов, Е.Н. Кишкель. - Москва: Высш. шк., 2000.	3
<b>2. Дополнительная литература</b>		
<b>2.1. Учебные и научные издания</b>		
1	Бакшт К. А. Как загубить собственный бизнес : вредные советы российским предпринимателям / К. Бакшт. - СПб: Питер, 2008.	1
2	Герчикова И. Н. Менеджмент : учебник для вузов / И. Н. Герчикова. - Москва: ЮНИТИ, 2010.	10
3	История менеджмента : учебное пособие / Д. В. Валовой [и др.]. - Москва: ИНФРА-М, 1997.	1
4	Менеджмент : учебник для вузов / М. А. Комаров [и др.]. - Москва: ЮНИТИ, 2012.	11
5	Шмелева А. Н. Оценка эффективности менеджмента и систем менеджмента качества : монография / А. Н. Шмелева, Р. М. Нижегородцев. - Москва: Русайнс, 2020.	1
<b>2.2. Периодические издания</b>		

	Не используется	
<b>2.3. Нормативно-технические издания</b>		
	Не используется	
<b>3. Методические указания для студентов по освоению дисциплины</b>		
	Не используется	
<b>4. Учебно-методическое обеспечение самостоятельной работы студента</b>		
	Не используется	

## 6.2. Электронная учебно-методическая литература

Вид литературы	Наименование разработки	Ссылка на информационный ресурс	Доступность (сеть Интернет / локальная сеть; авторизованный / свободный доступ)
Дополнительная литература	Пинигина Г. В. Социально-психологические аспекты организационно-управленческой деятельности : учебное пособие / Пинигина Г. В., Кондрина И. В. - Кемерово: КузГТУ имени Т.Ф. Горбачева, 2017.	<a href="http://elib.pstu.ru/vufind/Record/lanRU-LAN-BOOK-105436">http://elib.pstu.ru/vufind/Record/lanRU-LAN-BOOK-105436</a>	сеть Интернет; авторизованный доступ
Основная литература	Чаплина, А. Н. Введение в менеджмент : учебное пособие / А. Н. Чаплина, Е. А. Герасимова, Н. Н. Еронкевич. - Красноярск: Сибирский федеральный университет, 2016.	<a href="http://elib.pstu.ru/vufind/Record/iprbooks84326">http://elib.pstu.ru/vufind/Record/iprbooks84326</a>	сеть Интернет; авторизованный доступ
Учебно-методическое обеспечение самостоятельной работы студентов	Фейзуллаев Ф. С. Теория и практика производственного менеджмента : учебно-методическое пособие к практическим занятиям / Фейзуллаев Ф. С. - Махачкала: ДагГАУ имени М.М.Джамбулатова, 2020.	<a href="http://elib.pstu.ru/Record/lanRU-LAN-BOOK-138121">http://elib.pstu.ru/Record/lanRU-LAN-BOOK-138121</a>	сеть Интернет; авторизованный доступ

## 6.3. Лицензионное и свободно распространяемое программное обеспечение, используемое при осуществлении образовательного процесса по дисциплине

Вид ПО	Наименование ПО
Операционные системы	Windows 10 (подп. Azure Dev Tools for Teaching)
Офисные приложения.	Adobe Acrobat Reader DC. бесплатное ПО просмотра PDF
Офисные приложения.	LibreOffice 6.2.4. OpenSource, бесплатен.
Прикладное программное обеспечение общего назначения	Dr.Web Enterprise Security Suite, 3000 лиц, ПНИПУ ОЦНИТ 2017

#### **6.4. Современные профессиональные базы данных и информационные справочные системы, используемые при осуществлении образовательного процесса по дисциплине**

Наименование	Ссылка на информационный ресурс
База данных научной электронной библиотеки (eLIBRARY.RU)	<a href="https://elibrary.ru/">https://elibrary.ru/</a>
Научная библиотека Пермского национального исследовательского политехнического университета	<a href="http://lib.pstu.ru/">http://lib.pstu.ru/</a>
Электронно-библиотечная система Лань	<a href="https://e.lanbook.com/">https://e.lanbook.com/</a>
Электронно-библиотечная система IPRbooks	<a href="http://www.iprbookshop.ru/">http://www.iprbookshop.ru/</a>
Информационные ресурсы Сети КонсультантПлюс	<a href="http://www.consultant.ru/">http://www.consultant.ru/</a>
База данных компании EBSCO	<a href="https://www.ebsco.com/">https://www.ebsco.com/</a>

#### **7. Материально-техническое обеспечение образовательного процесса по дисциплине**

Вид занятий	Наименование необходимого основного оборудования и технических средств обучения	Количество единиц
Лекция	Проектор	1
Практическое занятие	Персональный компьютер IBM PC	12

#### **8. Фонд оценочных средств дисциплины**

Описан в отдельном документе
------------------------------

Министерство науки и высшего образования Российской Федерации  
Федеральное государственное автономное образовательное учреждение  
высшего образования  
**«Пермский национальный исследовательский политехнический  
университет»**

**ФОНД ОЦЕНОЧНЫХ СРЕДСТВ**

для проведения промежуточной аттестации обучающихся по дисциплине  
**«Основы управленческой деятельности»**  
*Приложение к рабочей программе дисциплины*

**Направление подготовки:** 10.03.01 Информационная безопасность

**Направленность (профиль)  
образовательной программы:** Информационная безопасность (общий  
профиль, СУОС)

**Квалификация выпускника:** Бакалавр

**Выпускающая кафедра:** Автоматика и телемеханика

**Форма обучения:** Очная

**Курс:** 2

**Семестр:** 3

**Трудоёмкость:**

Кредитов по рабочему учебному плану: 3 ЗЕ  
Часов по рабочему учебному плану: 108 ч.

**Форма промежуточной аттестации:**

Зачёт: 3 семестр



**Фонд оценочных средств** для проведения промежуточной аттестации обучающихся по дисциплине является частью (приложением) к рабочей программе дисциплины. Фонд оценочных средств для проведения промежуточной аттестации обучающихся по дисциплине разработан в соответствии с общей частью фонда оценочных средств для проведения промежуточной аттестации основной образовательной программы, которая устанавливает систему оценивания результатов промежуточной аттестации и критерии выставления оценок. Фонд оценочных средств для проведения промежуточной аттестации обучающихся по дисциплине устанавливает формы и процедуры текущего контроля успеваемости и промежуточной аттестации обучающихся по дисциплине.

### 1. Перечень контролируемых результатов обучения по дисциплине, объекты оценивания и виды контроля

Согласно РПД освоение учебного материала дисциплины запланировано в течение одного семестра (3-го семестра учебного плана). Предусмотрены аудиторные лекционные и практические занятия. В рамках освоения учебного материала дисциплины формируются компоненты компетенций *знать, уметь, владеть*, указанные в РПД, которые выступают в качестве контролируемых результатов обучения по дисциплине (табл. 1.1).

Контроль уровня усвоенных знаний, освоенных умений и приобретенных владений осуществляется в рамках текущего, рубежного и промежуточного контроля при изучении теоретического материала, сдаче отчетов по лабораторным работам и зачета. Виды контроля сведены в таблицу 1.1.

Таблица 1.1. Перечень контролируемых результатов обучения по дисциплине

Контролируемые результаты обучения по дисциплине (ЗУВы)	Вид контроля					
	Текущий		Рубежный		Итоговый	
	С	ТО	ОЛР	Т/КР		Зачёт
<b>Усвоенные знания</b>						
<b>З.1</b> знать программно-аппаратные средства защиты информации в типовых операционных системах, системах управления базами данных, компьютерных сетях; правовые основы организации защиты персональных данных и охраны результатов интеллектуальной деятельности; принципы формирования политики информационной безопасности организации		ТО		КР		ТВ
<b>Освоенные умения</b>						
<b>У.1</b> уметь конфигурировать программно-аппаратные средства защиты информации в соответствии с заданными политиками безопасности				КР		ПЗ
<b>Приобретенные владения</b>						
<b>В.1</b> владеть навыками формирования единой политики информационной безопасности на объекте защиты				КР		

*С – собеседование по теме; ТО – коллоквиум (теоретический опрос); КЗ – кейс-задача (индивидуальное задание); ОЛР – отчет по лабораторной работе; Т/КР – рубежное тестирование (контрольная работа); ТВ – теоретический вопрос; ПЗ – практическое задание; КЗ – комплексное задание дифференцированного зачета.*

Итоговой оценкой достижения результатов обучения по дисциплине является промежуточная аттестация в виде зачета, проводимая с учётом результатов текущего и рубежного контроля.

## **2. Виды контроля, типовые контрольные задания и шкалы оценивания результатов обучения**

Текущий контроль успеваемости имеет целью обеспечение максимальной эффективности учебного процесса, управление процессом формирования заданных компетенций обучаемых, повышение мотивации к учебе и предусматривает оценивание хода освоения дисциплины. В соответствии с Положением о проведении текущего контроля успеваемости и промежуточной аттестации обучающихся по образовательным программам высшего образования – программам бакалавриата, специалитета и магистратуры в ПНИПУ предусмотрены следующие виды и периодичность текущего контроля успеваемости обучающихся:

- входной контроль, проверка исходного уровня подготовленности обучаемого и его соответствия предъявляемым требованиям для изучения данной дисциплины;
- текущий контроль усвоения материала (уровня освоения компонента «знать» заданных компетенций) на каждом групповом занятии и контроль посещаемости лекционных занятий;
- промежуточный и рубежный контроль освоения обучаемыми отдельных компонентов «знать», «уметь» заданных компетенций путем компьютерного или бланочного тестирования, контрольных опросов, контрольных работ (индивидуальных домашних заданий), защиты отчетов по лабораторным работам, рефератов, эссе и т.д.

Рубежный контроль по дисциплине проводится на следующей неделе после прохождения модуля дисциплины, а промежуточный – во время каждого контрольного мероприятия внутри модулей дисциплины;

- межсессионная аттестация, единовременное подведение итогов текущей успеваемости не менее одного раза в семестр по всем дисциплинам для каждого направления подготовки (специальности), курса, группы;
- контроль остаточных знаний.

### **2.1. Текущий контроль усвоения материала**

Текущий контроль усвоения материала в форме собеседования или выборочного теоретического опроса студентов проводится по каждой теме. Результаты по 4-балльной шкале оценивания заносятся в книжку преподавателя и учитываются в виде интегральной оценки при проведении промежуточной аттестации.

### **2.2. Рубежный контроль**

Рубежный контроль для комплексного оценивания усвоенных знаний, усвоенных умений и приобретенных владений (табл. 1.1) проводится в форме защиты контрольных работ (после проведения практических занятий).

#### **2.2.1. Рубежная контрольная работа**

Всего запланировано 2 рубежные контрольные работы (КР) после освоения студентами учебных модулей дисциплины и проведения практических занятий.

#### **Типовые задания КР1:**

1. Определить тип системы управления организации.
2. Оценить предлагаемое управленческое решение.

#### **Типовые задания КР2:**

Определить стадию развития предприятия.

Принятие «кризисного» решения.

Анализ ситуации для выбора наиболее подходящего управленческого решения.

Типовые шкала и критерии оценки результатов рубежной контрольной работы приведены в общей части ФОС образовательной программы.

### **2.3. Промежуточная аттестация (итоговый контроль)**

Допуск к промежуточной аттестации осуществляется по результатам текущего и рубежного контроля. Условиями допуска являются успешная сдача всех лабораторных работ и положительная интегральная оценка по результатам текущего и рубежного контроля.

#### **2.3.1. Процедура промежуточной аттестации без дополнительного аттестационного испытания**

Промежуточная аттестация проводится в форме зачета. Зачет по дисциплине основывается на результатах выполнения предыдущих индивидуальных заданий студента по данной дисциплине.

Критерии выведения итоговой оценки за компоненты компетенций при проведении промежуточной аттестации в виде зачета приведены в общей части ФОС образовательной программы.

#### **2.3.2. Процедура промежуточной аттестации с проведением аттестационного испытания**

В отдельных случаях (например, в случае переаттестации дисциплины) промежуточная аттестация в виде зачета по дисциплине может проводиться с проведением аттестационного испытания по билетам. Билет содержит теоретические вопросы (ТВ) для проверки усвоенных знаний, практические задания (ПЗ) для проверки усвоенных умений.

Билет формируется таким образом, чтобы в него попали вопросы и практические задания, контролирующие уровень сформированности *всех* заявленных компетенций.

##### **2.3.2.1. Типовые вопросы и задания для зачета по дисциплине**

###### **Типовые вопросы для контроля усвоенных знаний:**

1. "Управление" в современном мире.
2. Определение стратегии управления.
3. Психология современного управления.
4. Кризисные ситуации управления.
5. Особенности стратегии управления в кризисных ситуациях.

###### **Типовые вопросы и практические задания для контроля усвоенных умений:**

1. Оценить предлагаемое управленческое решение, выбрать оптимальное.

2. Анализ ситуации для выбора наиболее подходящего управленческого решения. Принятие «кризисного» решения.

### **2.3.2.2. Шкалы оценивания результатов обучения на зачете**

Оценка результатов обучения по дисциплине в форме уровня сформированности компонентов *знать, уметь, владеть* заявленных компетенций проводится по 4-х балльной шкале оценивания.

Типовые шкала и критерии оценки результатов обучения при сдаче зачета для компонентов *знать, уметь и владеть* приведены в общей части ФОС образовательной программы.

## **3. Критерии оценивания уровня сформированности компонентов и компетенций**

### **3.1. Оценка уровня сформированности компонентов компетенций**

При оценке уровня сформированности компетенций в рамках выборочного контроля при зачете считается, что *полученная оценка за компонент проверяемой в билете компетенции обобщается на соответствующий компонент всех компетенций, формируемых в рамках данной учебной дисциплины.*

Общая оценка уровня сформированности всех компетенций проводится путем агрегирования оценок, полученных студентом за каждый компонент формируемых компетенций, с учетом результатов текущего и рубежного контроля в виде интегральной оценки по 4-х балльной шкале. Все результаты контроля заносятся в оценочный лист и заполняются преподавателем по итогам промежуточной аттестации.

Форма оценочного листа и требования к его заполнению приведены в общей части ФОС образовательной программы.

При формировании итоговой оценки промежуточной аттестации в виде зачета используются типовые критерии, приведенные в общей части ФОС образовательной программы.

## Примеры вопросов для проверки знаний:

1. Дайте определение деятельности, осуществляемой для достижения целей организации в интересах личности, коллектива и общества путем рационального использования располагаемых ею ресурсов:
  - Управление
  - Планирование
  - Координация
  - Модернизация
2. Дайте определение письменному или устному распоряжению руководителя, которое направлено на решение конкретной задачи и которое предписывает: что, когда, кому следует сделать (четко определяется ответственность исполнителя)
  - Приказ
  - Резолюция
  - Документ
  - Отчёт
3. Дайте определение распоряжению руководителя о принятом решении, зафиксированное на документе
  - Приказ
  - Резолюция
  - Документ
  - Отчёт
4. Что изображено на рисунке 1



Рисунок 1

- Пирамида потребностей по Маслоу
  - Треугольник мотивации по Малевичу
  - Диаграмма социальных функций человека в обществе
  - Сетевой график
5. Что изображено на рисунке 2

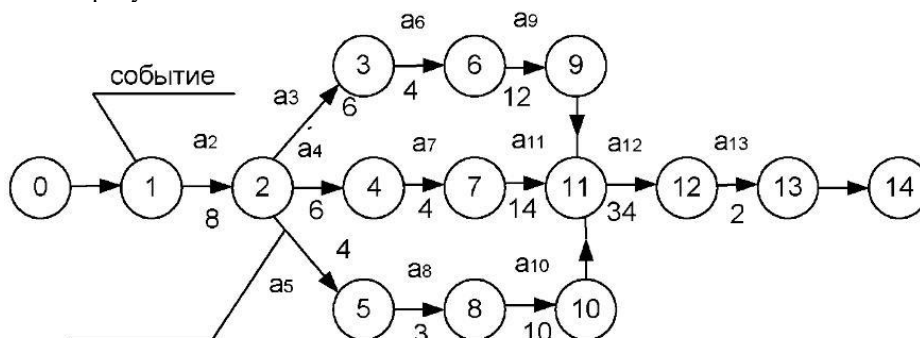

Рисунок 2

- Пирамида потребностей по Маслоу
- Треугольник мотивации по Малевичу
- Диаграмма социальных функций человека в обществе
- Сетевой график

6. К моральным стимулам относят ...
- Присвоение званий
  - Награждение ценным подарком
  - Выделение бесплатной санаторной путёвки от предприятия
  - Премия
7. Конверсия производства – это ...
- Частичная или полная переориентация система выпуска продукции
  - Приведение к единообразной системе выпуска продукции
8. Унификация производства – это ...
- Частичная или полная переориентация система выпуска продукции
  - Приведение к единообразной системе выпуска продукции
9. Дайте определение обязательным платёжам, взимаемым с организаций и физических лиц в форме отчуждения принадлежащих им на праве собственности средств, в целях финансового обеспечения деятельности государства и муниципальных образований
- Налоги
  - Ресурсы
  - Деньги
  - Заработная плата
10. Дайте определение вознаграждению сотруднику за труд или участие в работе
- Налоги
  - Ресурсы
  - Деньги
  - Заработная плата
11. Приведите примеры действий для ликвидации кассового разрыва (открытый вопрос)  
Примерные ответы: перевод пассивов организации в активы (сдача избыточной площади помещения в аренду и п.р.), приобретение ресурсов производства с рассрочкой (оплата поставщику в следующем месяце в двойном размере), предпродажа продукции (предзаказ товара покупателем), отказ от убыточных сфер производства (закупка более дешёвых чужих компонентов, вместо дорого собственного производства).
12. Из чего обычно складывается стоимость ресурсов и предметов (открытый вопрос)  
Примерные ответы: рыночная стоимость ресурса/предмета, стоимость владения ресурсом/предметом (хранение, эксплуатация, амортизация, налоги и пр.) за выбранный временной период, стоимость отказа от ресурса/предмета (утилизация, налоги и пр.).